



Seilsägetechnik



CEDIMA SEILSÄGETECHNIK



oben und unten: Seilsägeautomat CSA-1001 beim waagerechten und senkrechten Trennschnitt



Das Sägen mit Diamant-Sägeseielen eröffnet Ihnen als Sägeprofi heute nahezu unbegrenzte Möglichkeiten für Schnitte in Beton, Stahlbeton oder Mauerwerk, die früher nicht oder nur mit hohem Aufwand ausführbar waren. Der Einsatz von Schwenk- und Umlenkrollen ermöglicht Trennschnitte in jeder beliebigen Richtung und Form. Auch an schwer zugänglichen Stellen und in extrem beengten Bereichen, wo der Einsatz einer Wandsäge nicht möglich ist, können Schnitte mit der Seilsäge-technik problemlos ausgeführt werden.

CEDIMA verfügt über eine langjährige Erfahrung bei der Entwicklung und dem Bau leistungsstarker und baustellengerechter Seilsägemaschinen. Vom Seilsägeautomaten CSA-100 für kleine bis mittlere Schnittflächen bis zum CSA-1001 mit 21 m Seileinzugskapazität für große Schnittflächen, bieten wir Ihnen für jeden Einsatzzweck die richtige Maschine.

Die automatische Schnittkraftregelung, mit der alle CEDIMA-Seilsägeautomaten ausgerüstet sind, sorgt während des Schnittes ständig für eine korrekte Seilspannung. So sichern Sie sich konstant maximale Leistungsausbeute bei minimalen Werkzeugkosten. Durch den automatisierten Schneidvorgang wird der Bediener entlastet und Fehlbedienungen weitestgehend ausgeschlossen.

Die Seilantriebe sind je nach Anforderung und Vorliebe in hydraulischer Ausführung oder mit modernen, leistungsstarken Hochfrequenz-Elektromotoren verfügbar. Die Konstruktion der Seilsägeautomaten ermöglicht eine maximale Umschlingung des Antriebsrades mit Seil. Auf diese Weise können hohe Antriebskräfte übertragen werden.

Der Komponenten-Aufbau der Maschinen und das reichhaltige Zubehör-Sortiment erlaubt die Zusammenstellung Ihrer Seilsägeausrüstung genau nach der jeweiligen Anforderung. Selbstverständlich können wir Ihnen auch das richtige Sägeseil für jedes Material anbieten.

- kompakte Abmessungen bei hoher Seileinzugskapazität
- leichte, modulare Aluminiumbauweise
- höchste Tagesleistungen durch hydraulische Vorschubsteuerung und automatische Schnittkraftregelung
- zentrale Seilein- und -ausführung mit Schwenkrollen
- Wegfall des Seilwechsels bei unterschiedlichen Schnittflächen durch große Seilspeicher
- kurze Rüstzeiten
- hohe Flexibilität durch Hydraulik- oder Hochfrequenz-Elektroantriebe
- komplett gekapselte Systeme für maximale Bediener-sicherheit (Seilschutzsystem)
- umfangreiches Zubehör-Sortiment

CEDIMA SEILSÄGETECHNIK



Seilsägeautomat CSA-1001 H beim waagerechten Trennen eines Brückenpfeilers



Seilsägeautomat CSA-1001 H beim Vertikalschnitt durch eine Brückenwange

! Wichtiger Hinweis

Die Sicherheit Ihres Bedienpersonals im Umgang mit Seilsägetechnik sowie die CE-Konformität der Ausrüstung sind nur gewährleistet, wenn die Maschinen gemäß der beiliegenden Bedienungsanleitungen eingesetzt werden.



Miniseilsäge CSA-100 H wird für einen horizontalen Schnitt direkt an einem Betonpfeiler befestigt



Auf einer speziellen Plattform montiert trennt ein CSA-1001 H einen Industrieschornstein mit waagerechten Schnitten ab.



Das abgetrennte Teilstück wird mit Plattform von einem Kran abgehoben.

SEILSÄGEAUTOMATEN

Die Seilspeicher der CEDIMA Seilsägeautomaten sind in leichter Aluminium-Bauweise ausgeführt. Dadurch konnte trotz geringen Gewichts eine hohe Belastbarkeit erreicht werden.

Die Anschlüsse für den Vorschub sind mit Schnellkupplungen versehen.

Ein hochwertiger, langlebiger Hydraulik-Zylinder im Inneren hält das Seil auf konstanter Spannung und zieht je nach Anforderung das freiwerdende Diamantseil ein.

Der Antrieb kann mit wenigen Handgriffen durch den Austausch der Antriebskonsole (CSA-1001) oder des Antriebsmotors (CSA-100) zwischen hydraulisch und elektrisch umgestellt werden.



CSA-1001

Die Seilspeicherrollen sind aus Aluminium gefertigt. Für die Seilführung ist eine Gummibandage aufgesetzt. Ist diese verschlissen, kann sie problemlos ausgetauscht werden. Dadurch reduzieren sich die Kosten für Speicherrollen erheblich.



CSA-100

Technische Daten		CSA-1001	CSA-100
Maße und Gewichte der Seilsägeautomaten			
Transportabmessungen L x B x H	mm	1950 x 600 x 550	1050 x 300 x 460
Gewicht Basismaschine ohne Antrieb	kg	130	54
Gewicht hydraulische Antriebskonsole mit Treibrad	kg	50	-
Gewicht Hydraulikmotor HM-19	kg	-	6,8
Einsatzgewicht hydraulisch ohne Seil	kg	180	60,8
Gewicht elektrische Antriebskonsole mit Treibrad	kg	55,5	-
Gewicht Hochfrequenz-Elektromotor HFM-18.1 mit 10 m Motorkabel	kg	19,5	19,5
Einsatzgewicht elektrisch ohne Seil	kg	205	73,5
erforderliche hydraulische Anschlusswerte			
Ölmenge Vorschub	l/min	1 - 15	1 - 15
maximaler Arbeitsdruck Vorschub	bar	100	100

FUNKTIONSWEISE DES SEILSPEICHERS

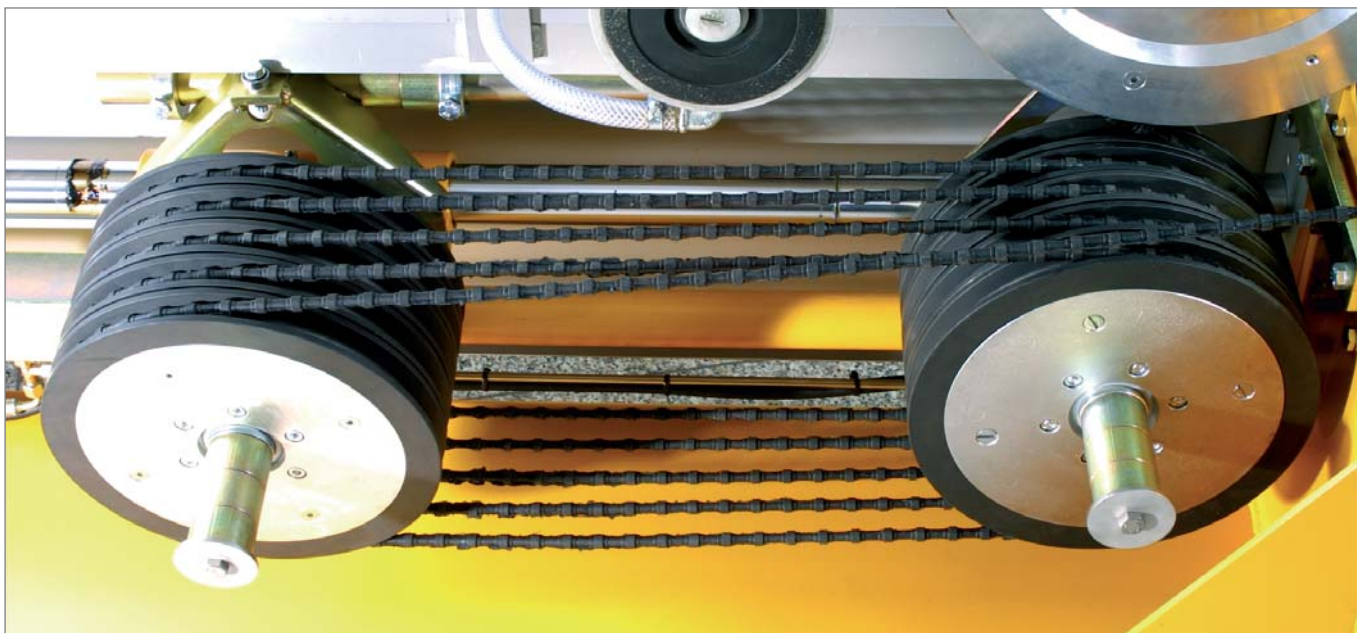

CSA-1001 mit 10 Speicherrollen

Die Funktionsweise des Seilspeichers gleicht der eines Flaschenzugs. Dabei wird das Diamantseil in einer Endlosschleife um 2 Rollenpakete im Inneren des Speichers gelegt. Das hintere Rollenpaket kann hydraulisch verfahren werden.

In der Startposition liegen die beiden Rollenpakete direkt nebeneinander. Dabei müssen mindestens 2 Rollen pro Paket mit Diamantseil belegt sein. Während des Schneidvorgangs werden die Rollenpakete auseinander bewegt. Auf diese Weise wird das mit dem Sägefortschritt frei werdende Seil in den Automaten gezogen.

Bei Erreichen des Endanschlags wird der Schneidvorgang vom Bediener unterbrochen, das hintere Rollenpaket wieder nach vorn gefahren und das frei gewordene Seil um die verbliebenen Speicherrollen geschlungen. Dieser Vorgang kann wiederholt werden, bis alle Speicherrollen mit Seil belegt sind.

So können große Schnittflächen ohne ein Umsetzen der Maschine oder Kürzen des Seiles realisiert werden.

	minimale Seillänge in der Maschine	maximale Seillänge in der Maschine	maximal verfügbarer Seileinzug
CSA-1001 10 Speicherrollen	6,5 m	20,5 m	14,0 m
CSA-1001 14 Speicherrollen	6,5 m	27,5 m	21,0 m
CSA-100 8 Speicherrollen	4,0 m	10,5 m	6,5+1,5* m

* durch Verschieben des Automaten auf dem Führungsrohr

Position der Rollenpakete im Seilspeicher bei unterschiedlichen Schnittflächen und gleicher Seillänge.

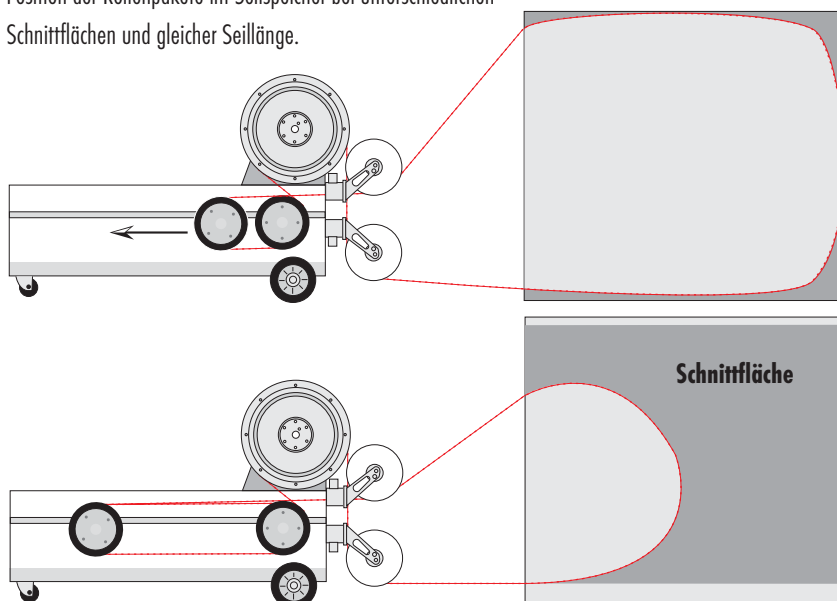

HYDRAULISCHE ANTRIEBE

Für den Antrieb der Seilsägeautomaten von CEDIMA stehen Ihnen leistungsstarke Hydraulikmotore zur Verfügung. Hydraulik-Komponenten, die bereits vorhanden sind z.B. von der CEDIMA Wandsäge, können unverändert eingesetzt werden.

- leistungsstarke Antriebskonsolen mit Axialkolbenmotoren (45 und 63 cm³) beim CSA-1001 H
- Zahnradmotoren HM-19 oder HM-23 beim CSA-100 H
- vorhandene Komponenten aus der CEDIMA-Wandsägetechnik wie Hydraulik-Aggregate, Steuerpulte oder Hydraulikmotor HM-23 (nur CSA-100 H) können unverändert eingesetzt werden
- Hydraulik-Aggregate von 10 - 24 kW Leistung einsetzbar
- Anschluss durch tropffreie Schnellkupplungen, Schlauchpakete mit Druckentlastung
- Seilantriebsräder aus Aluminium mit tauschbaren Gummibandagen

Technische Daten hydraulische Antriebe		CSA-1001 H	CSA-100 H
maximale Leistung Hydraulikmotore	kW	24	20
Ölmenge hydraulischer Antrieb	l/min	30 - 54	25 - 40
maximaler Arbeitsdruck Antrieb	bar	250	250

Hydraulik-Aggregate

- 3-fach-Zahnradpumpe für 3 Ölkreisläufe (HAG-324 und HAG-12.20)
- 2-fach-Zahnradpumpe für 2 Ölkreisläufe (HAG-12.10)
- Steuerpult Vorschub für Seilsägen CSA-100 H und CSA-1001 H oder vollhydraulische Wandsäge (HAG-324 und HAG-12.20)
- Wasser-Ölkühler
- abnehmbare Elektromotoren für leichten Transport



Hydraulik-Aggregat HAG-12.10 mit Steuerpult HSP-12 für Seilsägen und vollhydraulische Wandsäge WS-451 H



Hydraulik-Aggregat HAG-12.20 mit Steuerpult Vorschub für Seilsägen und vollhydraulische Wandsäge WS-451 H

Typ	HAG-12.10	HAG-12.20	HAG-324
E-Motor Leistung S1/S6	15/20 kW	15/20 kW	18,5/24 kW
Spannung/Strom	400 V/50 Hz/32 A	400 V/50 Hz/32 A	400 V/50 Hz/35 A
Hydraulikpumpe	2-fach-Zahnrad	3-fach-Zahnrad	3-fach-Zahnrad
Ölfördermenge Arbeitskreis	30/44 l/min	30/44 l/min	40/54 l/min
Ölfördermenge Steuerkreis	14 l/min*	6 l/min	6 l/min
Betriebsdruck	250 bar	250 bar	250 bar
Magnetventil	ja	nein	ja
hydraulisches Steuerpult	-	ja	Zubehör
Ölmenge in Tank	11 l	11 l	11 l
Gewicht E-Motor	62 kg	62 kg	71 kg
Gesamtgewicht	130 kg	130 kg	137 kg
Abmessungen L/B/H	640/560/970 mm	640/560/970 mm	640/560/1000 mm

* bei Nutzung stehen am Arbeitskreis 30 l/min zur Verfügung

HYDRAULISCHE ANTRIEBE

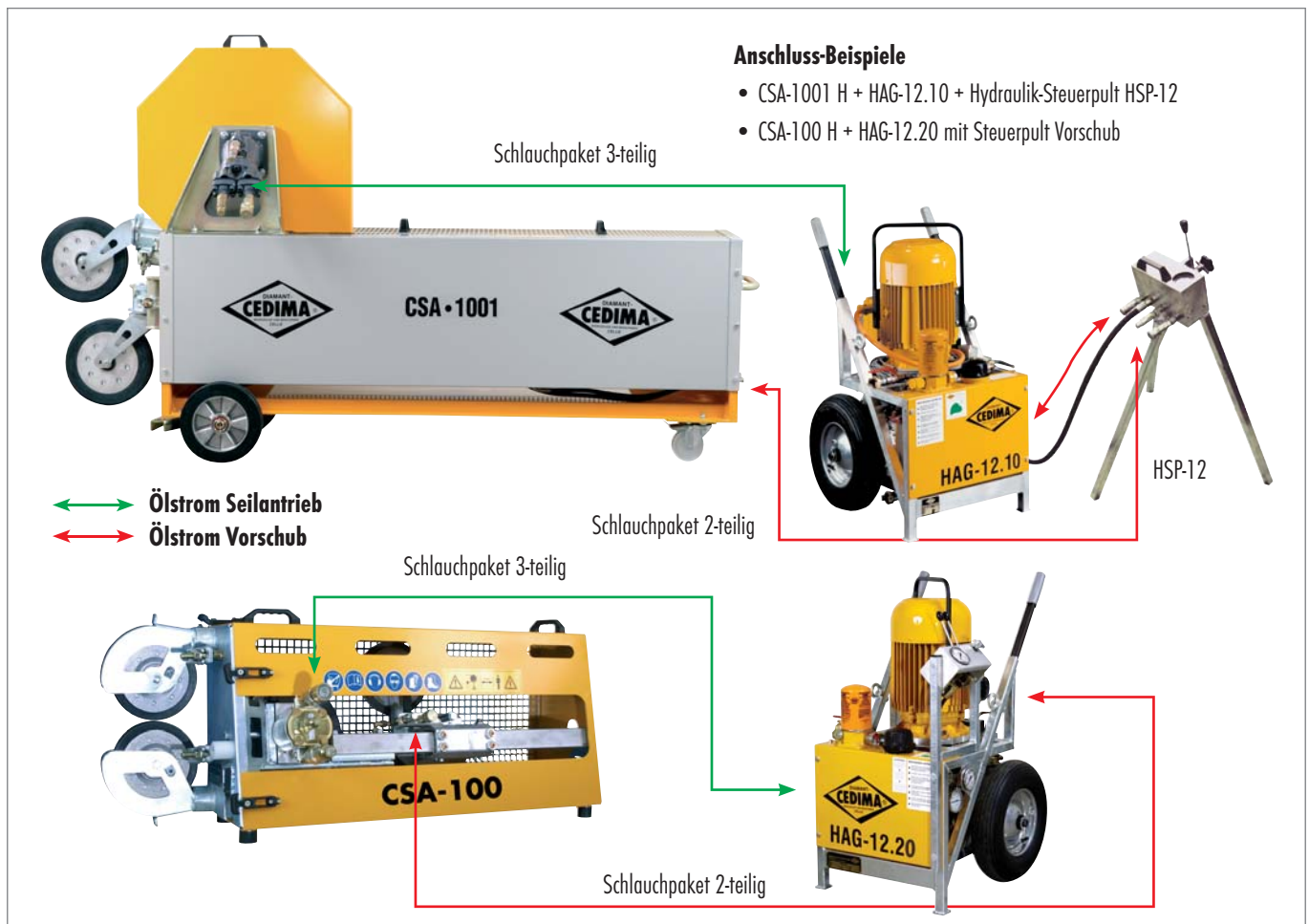

Erforderliche Komponenten zum Betrieb des		CSA-1001 H	CSA-100 H
CSA-1001	Seilsägeautomat mit 2 Schwenkrollen und 10 Speicherrollen, ohne Seilantriebseinheit und Seiltreibrad	X	
---	Seilantriebseinheit für CSA-1001 H mit Hydraulikmotor (45 oder 63 cm ³) und Treibradschutz	X	
---	Seiltreibrad Ø 600 mm mit tauschbarer Bandage	X	
CSA-100	Seilsägeautomat mit 2 Minischwenkrollen, 8 Speicherrollen und Bodenmontagefuß, ohne Seilantriebsmotor		X
HM-19/23	Hydraulikmotor (19 oder 23 cm ³) für Treibradantrieb		X
---	Schlauchpaket 3-teilig, 10 m lang, für Treibradantrieb	X	X
Bei Einsatz von HAG-12.10 und Steuerpult HSP-12			
HAG-12.10	Hydraulik-Aggregat; 15 kW/400 V; 30/44 l/min; 250 bar	X	X
HSP-12	Hydraulik-Steuerpult	X	X
---	Schlauchpaket 2-teilig, 10 m lang, für Vorschub beim Bohren und Seilsägen	X	X
Bei Einsatz von HAG-324 oder HAG-12.20 mit Steuerpult für Vorschub			
HAG-324	Hydraulik-Aggregat; 18,5 kW/400 V; 40/54 l/min; 250 bar	X	
HAG-12.20	Hydraulik-Aggregat; 15 kW/400 V; 30/44 l/min; 250 bar	X	X
---	Hydraulik-Steuerpult HAG-324 zur Vorschubsteuerung	X	X
---	Schlauchpaket 2-teilig, 10 m lang, für Vorschub Seilsägen mit HAG-324 und HAG-12.20	X	X

HOCHFREQUENZ-ELEKTROANTRIEBE

Die modernen Hochfrequenz-Elektroantriebe für CEDIMA Seilsägeautomaten bieten Ihnen eine nahezu verlustfreie Verfügbarkeit der Leistung am Seilantriebsrad. Über Universal-Steuerflasche (auch als Version Funk verfügbar) kann die Seilgeschwindigkeit stufenlos reguliert werden.

- Hochfrequenz-Elektromotor HFM-18.1 mit 18 kW Leistung, beim CSA-100 E mit Direktanschluss, beim CSA-1001 E über spezielle Motorkonsole
- Seilantriebsräder aus Aluminium mit austauschbaren Gummibandagen



Elektro-Antriebskonsole mit HFM-18.1 am CSA-1001 E



Hochfrequenz-Elektromotor HFM-18.1 am CSA-100 E

Die Steuerung der Hochfrequenz-Antriebe erfolgt mit Hilfe der leistungsstarken Universalsteuerung HF-27.1. Mit einer Spitzenleistung von 27 kW stellt die Steuerung eine zukunftssichere Investition in die moderne Hochfrequenz-Technik dar. Die automatische Maschinenerkennung sorgt dafür, dass die notwendigen Steuerbefehle direkt beim Anschließen geladen werden. Alle Funktionen werden mittels einer leichten Universal-Steuerflasche ausgeführt.



Mini-Hydraulikaggregat HAG-2 für Vorschub



Universal-Hochfrequenzsteuerung HF-27.1 und Universal-Steuerflasche

Technische Daten		HAG-2
Motorleistung S1	kW	0,25
Spannung/Strom	V/Hz/A	230/50/16
Ölfördermenge	l/min	1,2
Betriebsdruck	bar	95
Ölmenge im Tank	l	1,2
Gesamtgewicht mit Öl	kg	23,5
Abmessungen L/B/H	mm	415/235/340

Technische Daten		HF-27.1
Leistung S1/S6	kW	18,5/27
Frequenzbereich	Hz	0 - 310
Abmessungen LxBxH	mm	590/290/375
Gewicht	kg	27

HOCHFREQUENZ-ELEKTROANTRIEBE

CEDIMA Hochfrequenz-Elektrokomponenten zeichnen sich durch eine vielseitige Anwendbarkeit beim Betonbohren und -sägen aus. So können mit der Hochfrequenz-Universalsteuerung HF-27.1 bereits heute alle Elektro-Seilsägeautomaten sowie die Wandsägen WS-290 und WS-451 EE betrieben werden. Der Hochfrequenz-Elektromotor HFM-18.1 kann neben den Seilsägen auch die Wandsäge WS-451 EE antreiben. Das Mini-Hydraulikaggregat HAG-2, das beim Seilsägen für den Seilvorschub sorgt, dient in der Diamant-Bohrtechnik als automatischer Bohrvorschub.

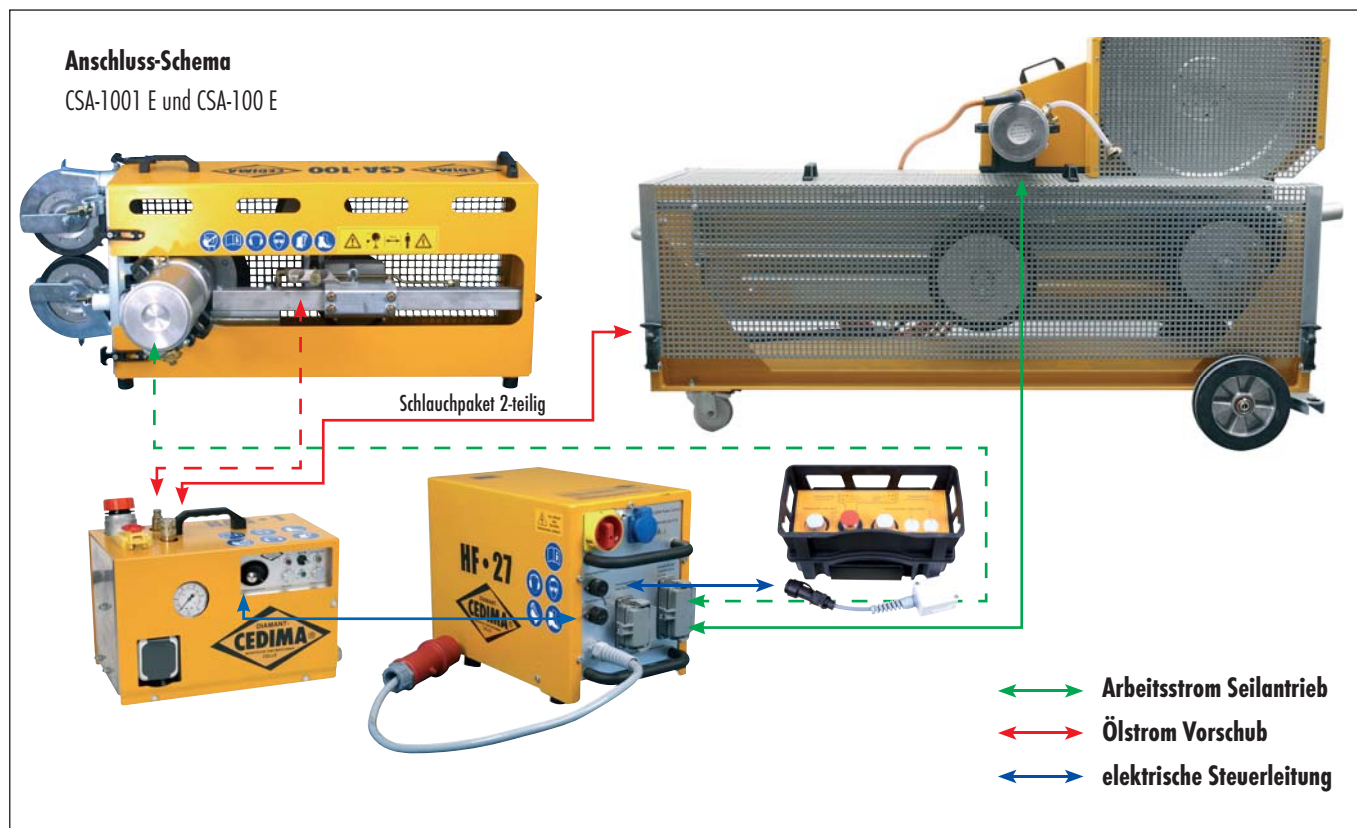

Erforderliche Komponenten zum Betrieb des		CSA-1001 E	CSA-100 E
CSA-1001	Seilsägeautomat mit 2 Schwenkrollen und 10 Speicherrollen, ohne Seilantriebseinheit und Seiltreibrad	X	
---	Seilantriebseinheit für Hochfrequenz-Elektromotor HFM.18.1 mit Treibradschutz (ohne Motor)	X	
---	Seiltreibrad Ø 600 mm mit tauschbarer Bandage	X	
CSA-100	Seilsägeautomat mit 2 Minischwenkrollen, 8 Speicherrollen und Bodenmontagefuß, ohne Seilantriebsmotor		X
HFM-18.1	Hochfrequenz-Elektromotor, 18.1 kW, mit 10 m Kabel	X	X
HAG-2	Aggregat für hydraulischen Vorschub; 230 V/50 Hz, 1,2 l/min, 0 - 95 bar	X	X
HF-27.1	Hochfrequenz-Universalsteuerung, 27 kW, 400 V/32 A	X	X
---	Schlauchpaket 2-teilig, 10 m lang, für Vorschub beim Bohren und Seilsägen	X	X
---	Verbindungskabel HF-27.1 zu HAG-2	X	X
---	Universal-Steuerflasche mit 10 m Kabel	X	X
---	Universal-Steuerflasche Funk (alternativ zu Universal-Steuerflasche)	X	X

MINI-SEILSÄGEAUTOMAT CSA-100

Der Mini-Seilsägeautomat CSA-100 wurde speziell für mittlere und kleine Trennschnitte mit Diamantseilen entwickelt. Trotz besonders kompakter Abmessungen erlaubt die Maschine den Einzug von bis zu 6,5 m Seil. Dazu kommen nochmals 1,5 m durch das Verschieben des Automaten auf dem Montagerohr.

- konsequente Umsetzung des Einmann-Prinzips durch modularen Aufbau, keine Einzelkomponente ist schwerer als 21 kg
- hohe Leistung von bis zu 20 kW
- patentierte Schutz- und Sicherungstechnik
- Antrieb wahlweise hydraulisch (HM-19/23) oder mit Hochfrequenz-Elektromotor HFM-18.1
- variable Seilgeschwindigkeit 0 - 27 m/s mit Hochfrequenz-Elektroantrieb
- Entlastung des Bedieners durch automatischen Vorschub
- extrem transport- und montagefreundlich
- hochwertige Speicher- und Umlenkrollen aus Aluminium mit tauschbaren Gummibandagen
- umfangreiches Zubehörsortiment erhältlich



CSA-100 E mit Fuß
MF-6000 zur Wand- oder
Bodenmontage

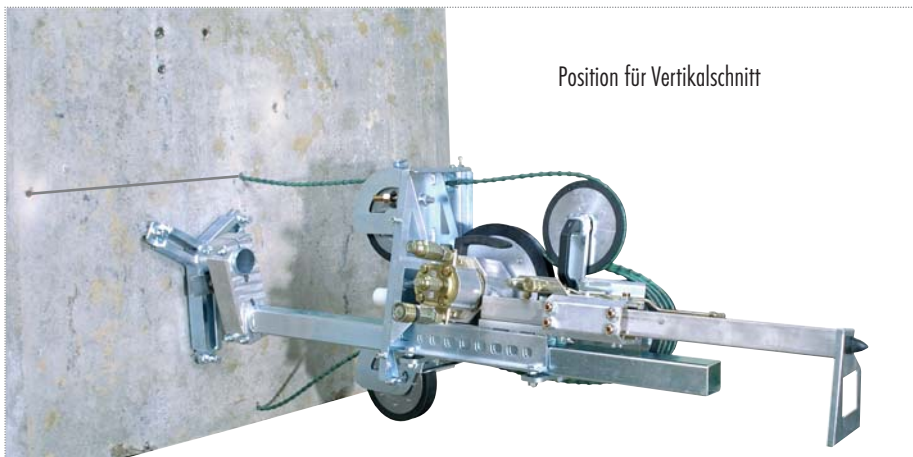

Position für Vertikalschnitt

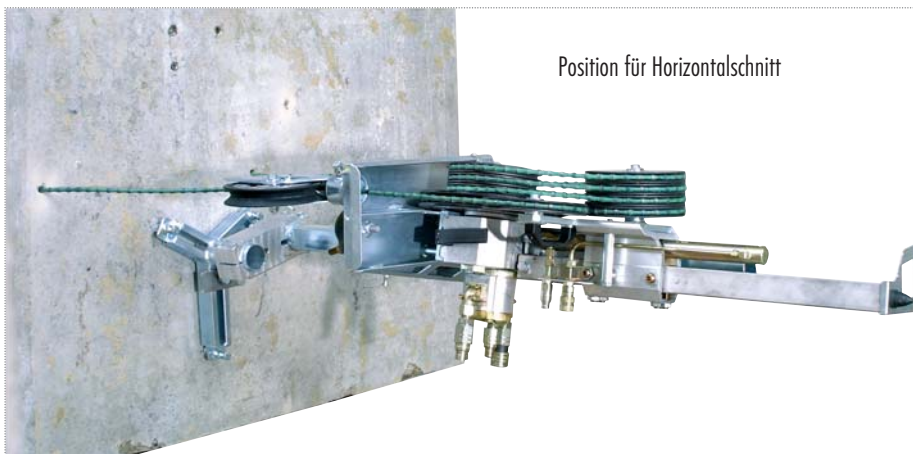

Position für Horizontalschnitt

Der CSA-100 Seilsägeautomat kann mit einem Präzisionsschwenkfuß eingesetzt werden. Dieser erlaubt eine stufenlose Drehung der Maschine um die Längsachse.

Auf diese Weise ist mit nur zwei Dübelpunkten das Schneiden einer Öffnung ohne zusätzliche Umlenkrollen möglich.

Abbildung zur Veranschaulichung ohne Schutzhaube. Der Betrieb der Maschine ist ausschließlich mit aufgesetzter Schutzhaube zulässig.

ZIRKELSÄGE CAZ-3200

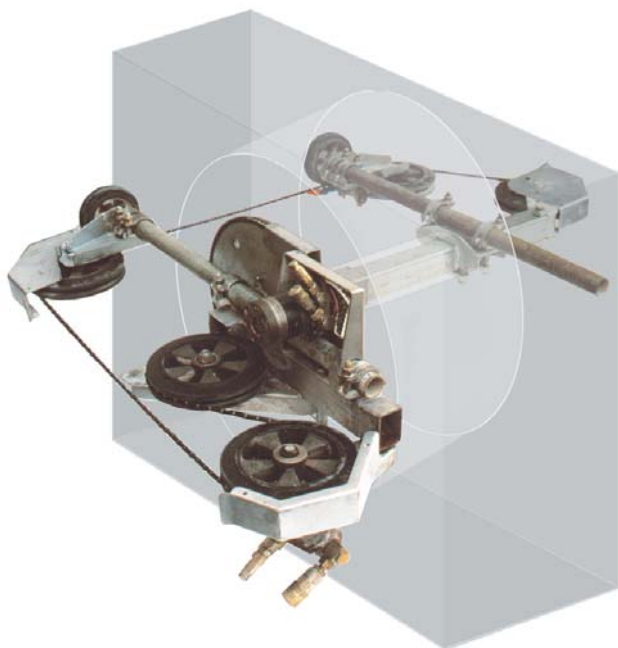

Arbeitsweise der Zirkelsäge CAZ-3200

Zur Montage wird eine Kernbohrung \varnothing 120 mm im Zentrum des zu schneidenden Kreisbogens eingebracht. Sie dient dazu, die Zirkelsäge aufzunehmen und das Diamant-Seil auf die gegen-überliegende Seite zu leiten. Über Umlenkrollen wird das Seil zum Schnitt geführt.

Ein Hydraulikmotor treibt das in einer Endlosschleife laufende Diamant-Seil an. Die Zirkelsäge wird hydraulisch um die zentrale Achse gedreht und ein kreisrunder Ausschnitt entsteht.

Mit der Zirkelsäge CAZ-3200 können kreisrunde Ausschnitte in Wänden oder Decken hergestellt werden.

- zur Herstellung großflächiger, kreisrunder Öffnungen in Beton oder Mauerwerk mit einem \varnothing zwischen 0,52 und 3,2* m bei einer maximalen Wandstärke von 1,1* m.
- wandbündige Schnitte ab \varnothing 1,3 m möglich
- geringe Rüstzeiten und einfache Bedienung
- automatische Schnittkraftregelung
- Seilspannrolle zum Ausgleichen wechselnder Seilbelastungen
- Antrieb durch Hydraulik-Aggregate mit 10 - 30 kW Leistung, z.B. HAG-12.10

* Erweiterung durch Verlängerung der Führungsrohre möglich



Zirkelsäge CAZ-3200 schneidet eine Öffnung in ein Betonrohr



Technische Daten Zirkelsäge CAZ-3200

Maße und Gewichte		
Gewicht zentrale Antriebeinheit	kg	42
Gesamtgewicht	kg	108
erforderliche hydraulische Anschlusswerte		
erforderliche Ölmenge hydraulischer Antrieb	l/min	30
max. Arbeitsdruck hydraulischer Antrieb	bar	250
erforderliche Ölmenge Vorschub	l/min	1 - 15
Arbeitsdruck Vorschub	bar	100

SEILSCHUTZ- UND WASSERFANGAUSRÜSTUNG

Um die Sicherheit Ihres Bedienpersonals zu erhöhen, hat CEDIMA hocheffektive Seilschutzsysteme entwickelt. Dabei wird die Gefährdung durch wegfliegende Seilperlen und Wegschlagen des Diamantsägeeseils nach einem Riss stark reduziert.

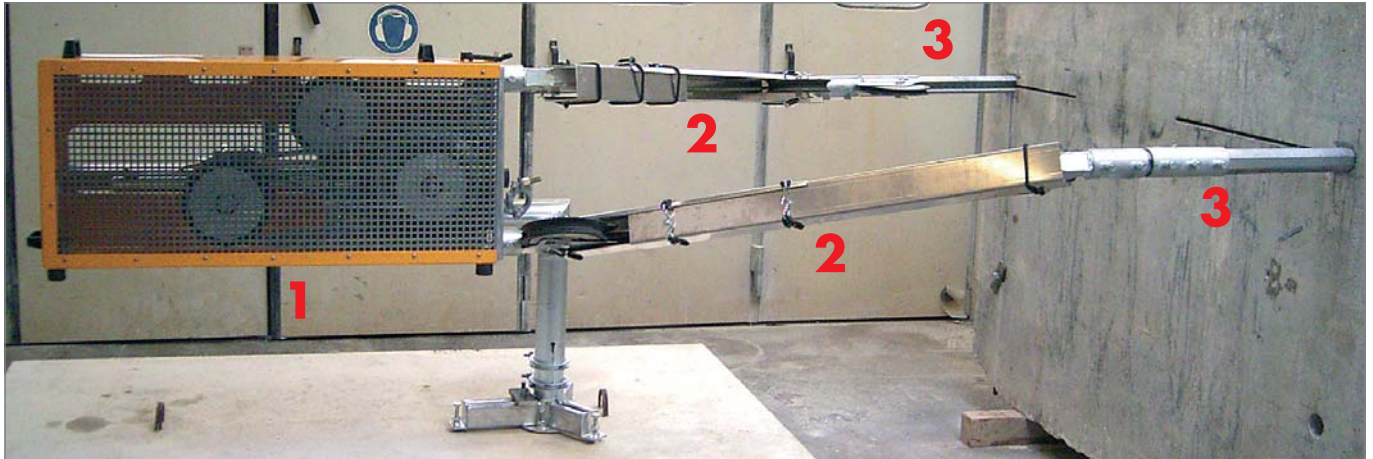

CSA-100 (1) mit montiertem Seilschutzsystem (2) und Seilführungsrichtungen (3)



Seilführungsrichtung lang mit Mischschwenkrolle und Führungsrolle

Die Seilschutzsysteme von CEDIMA stellt eine einfache Möglichkeit dar, freilaufende Seilbereiche, von denen eine potentielle Gefahr ausgeht, komplett einzuhausen.

Dafür werden U-Profile aus Aluminium über das Seil gelegt und mit Gummiseilen befestigt. Die Profile sind in verschiedenen Längen verfügbar. An den Anfangs- und Endpunkten werden die Schutzprofile auf Schwenkrollen befestigt. Die Drehfreiheit der Rollen ist nicht eingeschränkt. Der geschlossene Rücken des Profiles wird in Schlagrichtung des Seiles montiert.

Die Schutzprofile sind für alle CEDIMA Seilsägeautomaten verfügbar. Dabei verfügt das Schutzsystem für den CSA-100 über eine zusätzliche Wasserfangfunktion. Mit den zum Set gehörenden Dichtelementen und Endkappen kann ein Großteil der Schneidschlämme gefangen und abgesaugt werden.



Seilschutzprofil -Alu- mit Endkappe, Absauganschluss und Endkappe GEKA



Halter Seilschutzprofil für direkte Montage auf der Wand



Schnellmontagehalter für Seilschutzprofil beim Einsatz von Seilführungsrichtungen

Seilschutzausrüstung		
Pos.	Einsatz mit	Beschreibung
25	CSA-1001	Seilschutz-Set bestehend aus: Seilschutzprofil Alu (5 x 2,3 m; 4 x 1,15 m; 3 x 0,76 m), 4 Endkappen Alu für Seilschutzprofil, 6 Klemmbügel zur Montage der Seilschutzprofile direkt an der Wand und Befestigungsmaterial
25	CSA-100	Seilschutz- und Wasserfangset bestehend aus: Seilschutzprofil Alu (1 x 3 m; 1 x 2,5 m; 1 x 2 m; 1 x 1,5 m; 1 x 1 m; 2 x 0,75 m; 1 x 0,5 m), 2 Endkappen PU für Seilschutzprofil, 3 x Endkappen für GEKA-Anschluss, 1 x Absauganschluss GEKA, 6 Klemmbügel zur Montage der Seilschutzprofile direkt an der Wand sowie Befestigungs- und Dichtungsmaterial
26	CSA-1001	Nachrüstset für Montage Seilschutzprofil an Schwenkrollen Ø 270 mm ohne Halter
27	alle CSA	Schnellmontagehalter Seilschutzprofil für den Einsatz mit Seilführungsrichtungen

DIAMANT-SÄGESEILE



Typ	Einsatzgebiet
Orange 10,5 mm	Beton mit bis zu 3 % Armierungsanteil und weichen bis harten Zuschlagstoffen
Blau 11,0 mm	Beton mit bis zu 3-8 % Armierungsanteil und harten bis extrem harten Zuschlagstoffen
Rot 10,5 mm	abrasive Materialien
Schwarz 8,8 mm	Nachschnitt in weichen bis harten Materialien mit bis zu 6 % Armierungsanteil
Schwarz 10,5 mm	Stahl, Edelstahl, Faserkunststoffe, harte Natursteine, Glas, Keramik, Sonderanwendungen
Schwarz 8,8 mm	Nachschnitt in Stahl, Edelstahl, Faserkunststoffen, harten Natursteinen, Glas, Keramik, Sonderanwendungen

Handhabung von Diamant-Sägeseielen

Zur Gewährleistung der störungsfreien Funktion und einer möglichst hohen Standzeit Ihres CEDIMA Diamantsägeseiels beachten Sie bitte folgende Empfehlungen:



Abbildung 1



Abbildung 2



Abbildung 3

Eindreuen des Diamantseiles vor dem Schließen

Um eine einseitige Abnutzung des Sägeseiels zu verhindern, muss es vor dem Verschließen um die Längsachse eingedreht werden. Dadurch entsteht eine Spannung, die das Seil während des Schnittes dreht. Auf diese Weise wird eine gleichmäßige Abnutzung der Diamantperlen erreicht.

Nachdem Sie das Diamantseil im Seilspeicher aufgelegt und um die zu schneidene Struktur gelegt haben, nehmen Sie das Seilende, das aus dem Automaten kommt und bilden eine Schlaufe (Abbildung 1). Dann drehen Sie das Seil mit Hilfe der Schlaufe in Richtung des Seildralles weiter (Abbildung 2).

Als Richtwert empfehlen wir 1 bis 1,5 vollständige Umdrehungen pro Meter Diamantseil. Das heißt bei 20 m Seillänge 20 - 30 Umdrehungen.

Schließen des Diamantseiles

Zum Schließen des Diamantseiles entfernen Sie an beiden Enden die Gummierung und die Feder bündig an der Diamantperle vom Stahlseil wie in Abbildung 2 dargestellt. Schieben Sie das Stahlseil beidseitig in die Presshülse. Achten Sie darauf, dass die Hülse nicht wie in Abbildung 3 unten dargestellt direkt an den Seilperlen anliegt.

Um eine bestmögliche Biegsamkeit des Seiles zu gewährleisten, sollten 2-3 mm Stahlseil auf jeder Seite frei bleiben

(Abbildung 3 Mitte). Verpressen Sie nun die Hülse mit einer geeigneten hydraulischen Presszange (im CEDIMA-Sortiment erhältlich). Durch das Verpressen entsteht eine zugfeste Verbindung (Abbildung 3 oben). Bei Gelenkverbindern verfahren Sie entsprechend. Wenn Sie Schraubverbinder einsetzen, achten Sie darauf, dass die Laschenseite des Verbinders auf der Zugseite und der Gabelkopf auf der Schubseite des Diamant-Seiles angebracht wird. Die Laufrichtung des Seiles erkennen Sie an Pfeilen auf der Ummantelung.

Öffnen des Diamantseiles oder Reparatur nach einem Seilriss

Verfahren Sie zum Öffnen des Seiles und zur Reparatur nach einem Seilriss nach den Angaben der „Produktempfehlung zur Konfektionierung und Reparatur von CEDIMA-Diamantsägeseielen“, die jeder Seillieferung beiliegt. Auf diesem Beiblatt finden Sie auch Sicherheitsempfehlungen für den Einsatz. Bitte beachten Sie die Sicherheitsempfehlungen für ein sicheres und effektives Arbeiten mit CEDIMA-Diamantsägeseielen.

SEILSÄGETECHNIK ZUBEHÖR

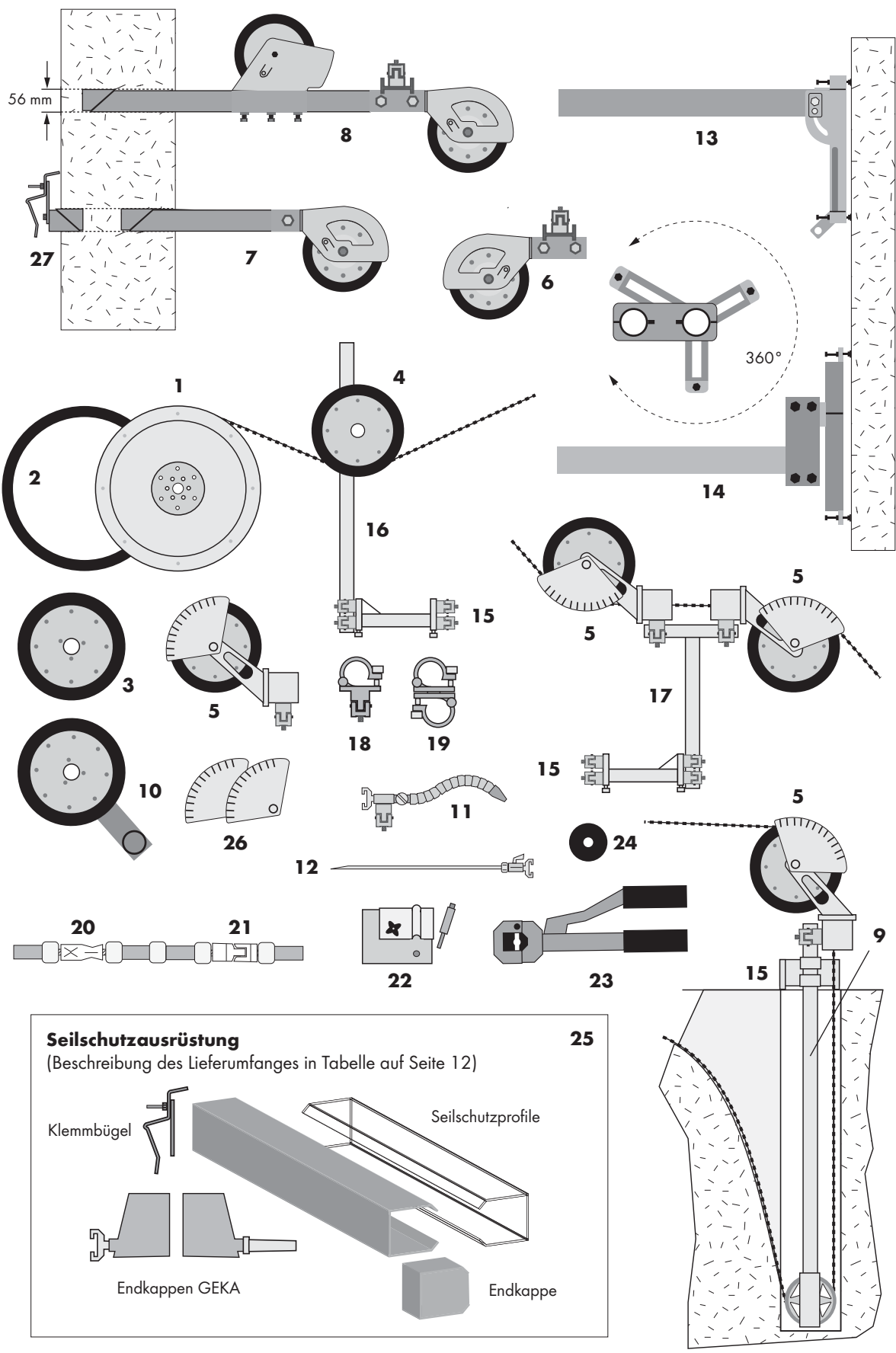

Seilschutzausrüstung
 (Beschreibung des Lieferumfangs in Tabelle auf Seite 12)

Klemmbügel

Seilschutzprofile

Endkappen GEKA

Endkappe

25

SEILSÄGETECHNIK ZUBEHÖR

Seiltreibräder und Speicherrollen		
Pos.	Einsatz mit	Beschreibung
1	CSA-1001	Seiltreibrad Ø 600 mm mit tauschbarer Bandage
2	CSA-1001	Bandage für Seiltreibrad Ø 600 mm
3	CSA-1001	Zusatzrollen Ø 300 mm zur Kapazitätserhöhung des Seilspeichers
-	CSA-100/1001	CSA-1001: Bandage für Speicherrolle Ø 300 mm / CSA-100: Bandage für Seiltreibrad

Seilführung und Wasserzuführung zum Seil		
Pos.	Einsatz mit	Beschreibung
4	alle CSA	Seilumlenkrolle Ø 270 mm mit Hartgummi-Lauffläche und Anbaurohr
5	CSA-1001	Schwenkrolle Ø 270 mm mit tauschbarer Bandage und Aufnahme Seilschutzausrüstung CSA-1001
-	CSA-1001	Bandage für Schwenkrolle Ø 270 mm
6	CSA-100	Mini-Schwenkrolle Ø 200 mm mit tauschbarer Hartgummi-Bandage und Aufnahme Seilschutzausrüstung CSA-100
-	CSA-100	Bandage für Mini-Schwenkrolle Ø 200 mm
7	alle CSA	Seilführungsvorrichtung kurz mit Ulenkrolle (ca. 300 mm)
8	alle CSA	Seilführungsvorrichtung lang mit Mini-Schwenkrolle und Führungsrolle (ca. 900 mm)
9	alle CSA	Tauchsäule mit Tauchrolle Ø 230 mm für Schnitte im Sackloch Ø 250 mm, Länge 2,5 m, mit Absaugschlauch, ohne Schwenkrolle und Montagefuß
10	alle CSA	Wandbündig-Ulenkrolle Ø 300 mm, mit Halter
11	alle CSA	flexible Düse mit GEKA-Kupplung
12	alle CSA	Wasserlanze mit GEKA-Kupplung
-	alle CSA	Drosselrückschlagventil - Anfahrhilfe CSA-1001 und CSA-100 (erleichtert den Seilanlauf unter erschwerten Bedingungen)

Montagezubehör		
Pos.	Einsatz mit	Beschreibung
13	CSA-100	MF-6000, Fuß für Wand- und Bodenmontage mit Montagerohr, 0-45° kippbar
14	CSA-100	Präzisions-Schwenkfuß mit Montagerohr, 360° drehbar
15	alle CSA	Montagefuß zur Befestigung der Montagerohre und der Tauchsäule
16	alle CSA	Montagerohr 1 m lang
16	alle CSA	Montagerohr 2 m lang
17	alle CSA	T-Montagerohr zur Befestigung von Schwenkrollen
18	alle CSA	starre Gerüstkupplung
19	alle CSA	drehbare Gerüstkupplung

Zubehör Diamant-Sägesaile	
Pos.	Beschreibung
20	Stahlseilklemmen zum Schließen von Diamant-Sägesaile 10,5 und 11 mm
20	Stahlseilklemmen zum Schließen von Diamant-Sägesaile 8,8 mm
21	Gelenkverbinder zum Schließen und Öffnen des Diamant-Sägesailes 10,5 und 11 mm
-	Ersatzstift für Gelenkverbinder
22	Vorrichtung zum Öffnen und Schließen von Gelenkverbindern
23	hydraulische Presszange mit Pressbacken zum Schließen von Diamant-Sägesaile 10,5 und 11 mm
-	Pressbacken für zum Schließen von Diamant-Sägesaile 8,8 mm
24	Gewebe-Trennscheiben zum Trennen des Diamant-Sägesailes

EINSATZBEISPIELE FÜR SEILSÄGEN

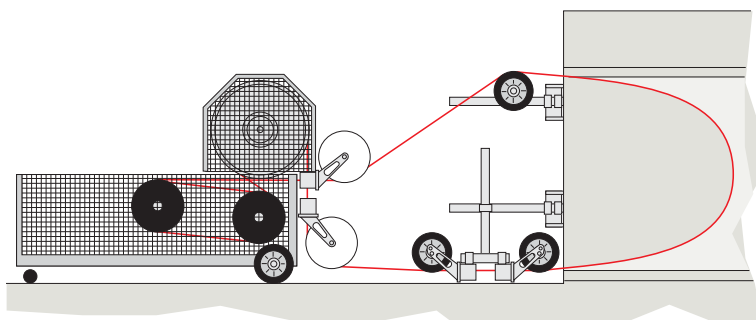

Aufbau der Seilsäge bei vertikalen Schnitten

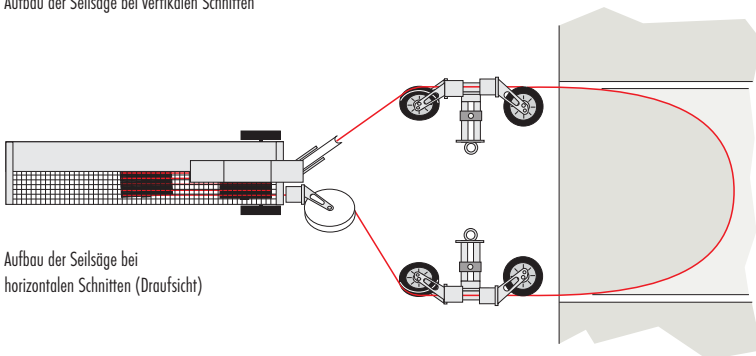

Aufbau der Seilsäge bei horizontalen Schnitten (Draufsicht)

Die Seilsäge als Tauchsäge

Kann das Diamant-Seil aus baulichen Gründen nicht um das zu schneidende Material gelegt werden, wird die Seilsäge mit Tauchsäulen eingesetzt. Dazu werden zwei Tauchrollen in dafür vorgesehene Sacklochbohrungen platziert.

Das Seil „taucht“ beim Schneiden in das zu trennende Material ein.

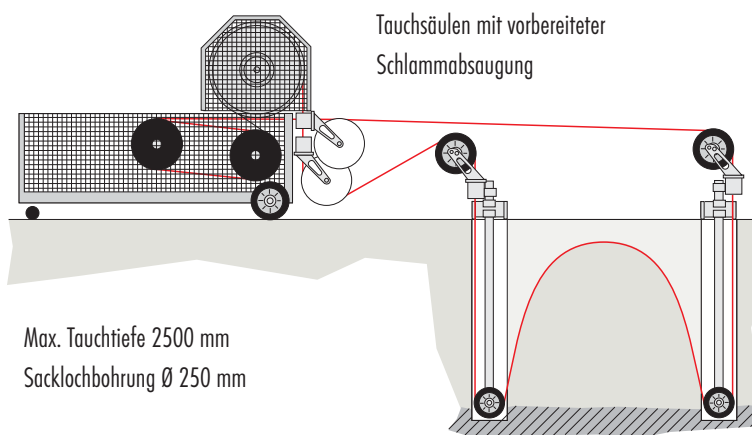

Seilsägen in beengten Bereichen

Mit den Schwenkrollen kann das Diamant-Seil durch verwinkelte Bereiche oder schmale Durchlässe zum Schnitt geführt werden.

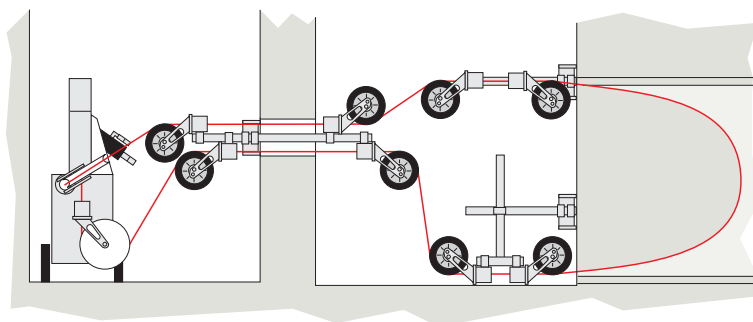

Sägen eines Durchbruches

Für die Herstellung eines rechteckigen Durchbruches sind vier Schritte notwendig. Das Seil wird dabei durch jeweils zwei vorbereitete Kernbohrungen an den Eckpunkten gezogen. Umlenk- und Schwenkrollen leiten das Diamant-Seil von der Maschine zum Schnitt.

Bei waagerechten Schnitten kann durch die paarweise Anordnung der Schwenkrollen das Diamant-Seil auf kürzestem Wege in die horizontale Schneidposition umgelenkt werden.

CEDIMA® Diamantwerkzeug- und Maschinenbaugesellschaft mbH

Lärchenweg 3 • 29227 Celle/Deutschland

Tel. +49 (0)51 41 / 88 54-0 • Fax +49 (0)51 41 / 86 427

Internet: www.cedima.com • E-Mail: info@cedima.com